

Midtjyske Jernbaner



TIB

Lemvigbanen

(Vemb) - Thyborøn Havn

Version 2
Gyldig fra 01-04-2025

TIB-MJBA Lemvigbanen udgives af:

Midtjyske Jernbaner A/S
Banegårdsvej 2
7620 Lemvig
E-mail: trafikaleregler@mjba.dk

og gælder for alle, der befarer strækningen (Vemb) - Thyborøn Havn.

Gældende reglementer kan findes på www.mjba.dk

Midtjyske Jernbaners reglementer udgives udelukkende som elektroniske dokumenter. I tilfælde af uoverensstemmelse(r) mellem en papirkopi af dokumentet og det originale elektroniske dokument, er det til enhver tid den elektroniske udgave, som er gyldig.

Nyt om TIB-MJBA Lemvigbanen pr. 01-04-2025

Signaturoversigt

Punkt 2.2. Banestrækningsoversigten - skematiske tegninger

Faktuel rettelse af signatur for "Automatisk sikrede overkørsler".

Strækningsoversigt

Side 16 og 29

Bonnet:

- Sporlængden for spor 2 er ændret til 272 m.
- PU-signal i spor 2 er flyttet til venstre for sporet (side 26)

Side 17, 18, 27 og 28

Lemvig:

- Havnesporet er fjernet.
- Spor 6 er fjernet.
- Sporlængde for spor 3 er ændret til 268 m.

Side 19 og 26

Strande:

- Stationens kilometrering er ændret til 10,4.
- Stationsgrænsen til/fra Harboøre er ændret til 10,8.

Side 30

Bækmarksbro:

- Passagersignal er fjernet.

Betjeningstid, telefonnummer mv.

Side 32

Ændret betjeningstid.

Indholdsfortegnelse

| | |
|---|-----------|
| Generelle informationer | 5 |
| 1. Generelle informationer | 5 |
| 1.1. Akseltryk | 5 |
| 1.2. Kilometermærke | 5 |
| 1.3. Stigningsbogstav og faldtal | 5 |
| 1.4. Læsseprofil | 6 |
| 1.5. Bremssetabeller | 7 |
| Signaturoversigt | 8 |
| 2. Signaturoversigt | 8 |
| 2.1. Banestrækningsoversigten - forreste side | 8 |
| 2.2. Banestrækningsoversigten - skematiske tegninger | 8 |
| 2.3. Banestrækningsoversigten - bagerste side | 12 |
| 2.4. Oversigt over hvad stigningsbogstaverne svarer til i promille | 12 |
| Banestrækningsoversigt | 13 |
| Strækningshastighed | 13 |
| 381. (Vemb) - Lemvig | 14 |
| 382. Lemvig - Thyborøn Havn | 18 |
| 382. Thyborøn Havn - Lemvig | 23 |
| 381. Lemvig - (Vemb) | 28 |
| Betjeningstid, telefonnummer mv..... | 32 |

Generelle informationer

1. Generelle informationer

1.1. Akseltryk

Størst tilladte akseltryk er 22,5 tons.

1.2. Kilometermærke

Kilometermærker er opstillet for hver 250 meter jf. SIN-MJBA
Lemvigbanen instruks 4.

1.3. Stigningsbogstav og faldtal

| Strækning | Højeste stigning | Største fald |
|---------------------------------|------------------|--------------|
| (Vemb) - Thyborøn Havn - (Vemb) | G | 8 |

1.4. Læsseprofil

Læsseprofilen angiver den største tilladte bredde og højde for jernbanekøretøjer og læs herpå.

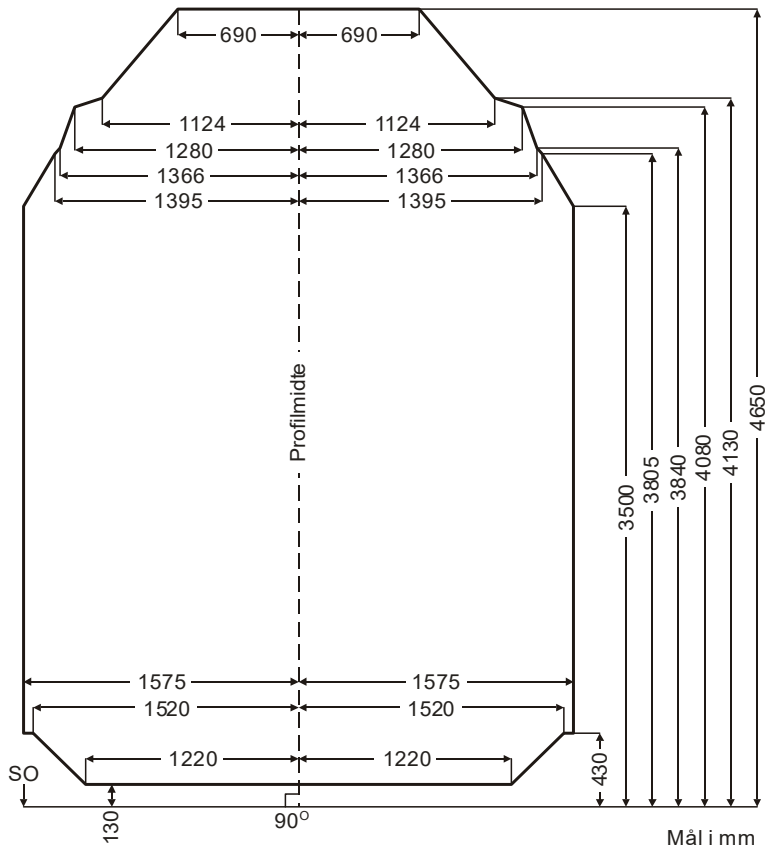

1.5. **Bremsetabeller**

1.5.1. **R-bremse tog**

Tabel 1

| Strækning | Toglængde meter | Med største tilladte hastighed km/t | | | | | | | |
|------------------------|--------------------|-------------------------------------|----|----|----|----|----|----|----|
| | | 40 | 45 | 50 | 55 | 60 | 65 | 70 | 75 |
| Thyborøn Havn - (Vemb) | 0 - 135 | | 50 | 59 | 62 | 73 | 77 | 81 | 90 |
| | 136 - 300 | | 50 | 62 | 65 | 76 | 80 | 85 | 95 |
| | 301 - 400 | 50 | 52 | 64 | 67 | 79 | 83 | 87 | 98 |
| --- | | | | | | | | | |
| (Vemb) - Thyborøn Havn | 0 - 135 | | 50 | 59 | 62 | 73 | 77 | 81 | 90 |
| | 136 - 300 | | 50 | 62 | 65 | 76 | 80 | 85 | 95 |
| | 301 - 400 | 50 | 52 | 64 | 67 | 79 | 83 | 87 | 98 |

1.5.2. **P-bremse tog**

Tabel 2

| Strækning | Toglængde meter | Med største tilladte hastighed km/t | | | | | | | |
|------------------------|--------------------|-------------------------------------|----|----|----|----|----|----|----|
| | | 40 | 45 | 50 | 55 | 60 | 65 | 70 | 75 |
| Thyborøn Havn - (Vemb) | 0 - 135 | | | | 50 | 51 | 59 | 69 | 79 |
| | 136 - 300 | | | | 50 | 53 | 62 | 72 | 83 |
| | 301 - 400 | | | | 50 | 55 | 64 | 74 | 86 |
| | 401 - 600 | 50 | 51 | 53 | 62 | 73 | 84 | 97 | |
| --- | | | | | | | | | |
| (Vemb) - Thyborøn Havn | 0 - 135 | | | | 50 | 51 | 59 | 69 | 79 |
| | 136 - 300 | | | | 50 | 53 | 62 | 72 | 83 |
| | 301 - 400 | | | | 50 | 55 | 64 | 74 | 86 |
| | 401 - 600 | 50 | 51 | 53 | 62 | 73 | 84 | 97 | |

Signaturoversigt

2. Signaturoversigt

2.1. Banestrækningsoversigten - forreste side

Forreste side for banestrækningerne indeholder følgende oplysninger:







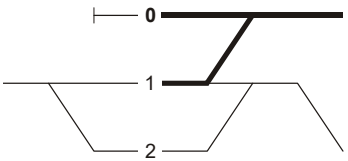
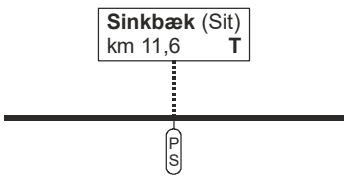

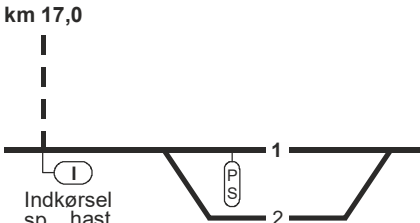
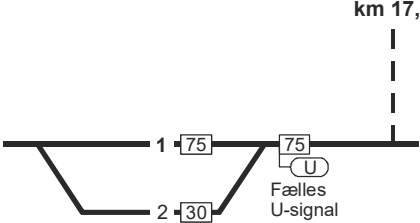
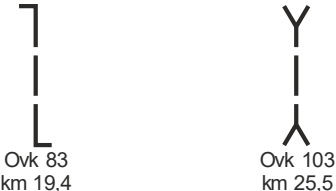
- nummer og benævnelse
- strækningshastigheden, eventuelt delt op i afsnit.

2.2. Banestrækningsoversigten - skematiske tegninger

For de enkelte banestrækninger er følgende vist:

| | |
|--|--|
| <p>Sporsignatur og spornummer</p> |  <p>Fed streg angiver spor med togvejsmulighed i pågældende køreretning. Tynd streg angiver spor uden togvejsmulighed i pågældende køreretning.</p> <p>Spornummer er angivet i sporsignaturen. Spornummer med fed angiver det gennemgående spor i pågældende køreretning.</p> |
| <p>Holdsteder Navn Forkortelse Beliggenhed Type</p> |  <p>Trinbræt</p> |

| | |
|--|--|
| <p>Indkørselshastighed for hvert enkelt togvejsspor</p> | <p>km 17,0</p>  <p>Indkørsel sp hast 1 40 2 40</p> <p>Indkørselshastighed for tog eller arbejdskøretøjer.</p> <p>Er indkørselshastigheden anført med fød type, er sporet gennemkørselsspor for pågældende køreretning.</p> <p>Der kan være angivet en særlig gennemkørselshastighed.</p> |
| <p>Udkørselshastighed for hvert enkelt togvejsspor</p> | <p>km 17,0</p>  <p>Udkørselshastighed for tog eller arbejdskøretøjer.</p> |
| <p>Automatisk sikrede overkørsler Type Nummer Beliggenhed</p> | <p>Halvbomanlæg Advarselssignalanlæg</p>  <p>Ovk 83 km 19,4</p> <p>Ovk 103 km 25,5</p> |

| | | |
|---|---|--------------------------------------|
| <p>Højest tilladte hastighed</p> | <div style="text-align: center;">  <p>Eksempel: Fra km 29,1 er højest tilladte hastighed 40 km/t.</p> <p>Kilometerangivelsen ved de anførte hastigheder i sporene på den skematiske sporplan angiver det sted, hvor der sker ændring af den højest tilladte hastighed.</p> <p>Kilometerangivelsen indeholde kun en decimal og afrundes altid nedad for den laveste kilometrering og opad for den højeste kilometrering.</p> </div> | |
| <p>Signaler og mærker</p> |  | <p>I-signal</p> |
| |  | <p>Togvej uden sikkerhedsafstand</p> |
| |  | <p>PU-signal</p> |
| |  | <p>U-signal</p> |
| |  | <p>Passagersignal</p> |
| |  | <p>Strækning med ETCS begynder</p> |
| |  | <p>Strækning med ETCS ender</p> |

2.3. **Banestrækningsoversigten - bagerste side**

Kolonne 1:

- Togekspeditionsstedets navn.

Kolonne 2:

- Betjeningstid som togfølgestation
- betjeningstid for stationer der er fjernstyrede en del af døgnet
- lukketid for stationer og fjernstyringscentraler.

Kolonne 3:

- Sporbenyttelse ved lukket eller ubemandet station.

Kolonne 4:

- Særlige forhold vedrørende togenes standsningssted.

Kolonne 5:

- Fjernstyringscentralens hemmelige telefonnummer.

2.4. **Oversigt over hvad stigningsbogstaverne svarer til i promille**

| Stigningsbogstaver | Promiller |
|--------------------|-------------------|
| A | Fra 30,0 til 25,1 |
| B | Fra 25,0 til 20,1 |
| C | Fra 20,0 til 17,1 |
| D | Fra 17,0 til 14,1 |
| E | Fra 14,0 til 12,1 |
| F | Fra 12,0 til 10,1 |
| G | Fra 10,0 til 8,6 |
| H | Fra 8,5 til 7,1 |
| J | Fra 7,0 til 6,1 |
| K | Fra 6,0 til 5,1 |
| L | Fra 5,0 til 3,1 |
| M | Fra 3,0 til 0,0 |

381. (Vemb) - Lemvig

382. Lemvig - Thyborøn Havn

Strækningshastighed

| Delstrækning | Strækningshastighed (km/t) | |
|------------------------|----------------------------|-----------|
| | Togsæt | Lokomotiv |
| (Vemb) - Lemvig | 75 | 60 |
| Lemvig - Thyborøn Havn | 75 | 60 |

[Se modsatte
køretretning](#)

381. (Vemb) - Lemvig

FC Lemvig
linjeblok
stigning M

Fra Vemb:
se strækningsoversigt ETCS
Strækning 31

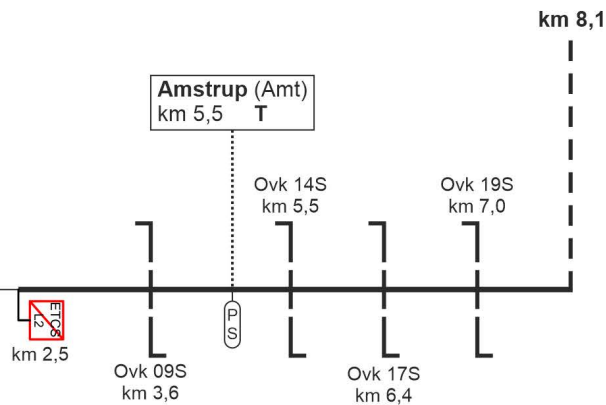

[Se modsatte
køretretning](#)

381. (Vemb) - Lemvig

FC Lemvig
linjeblok
stigning J

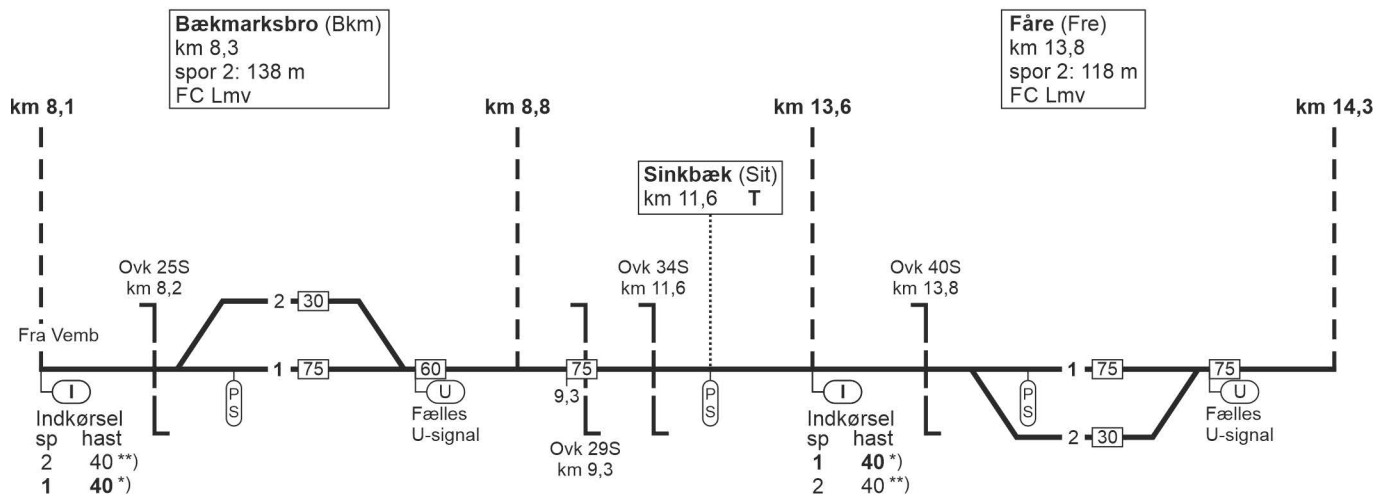

*) Ved "Kør igennem" strækningshastighed

**) 30 km/t for lokomotivtrukne tog

[Se modsatte
køretretning](#)

381. (Vemb) - Lemvig

FC Lemvig
linjeblok
stigning J

FC Lemvig
linjeblok
stigning J

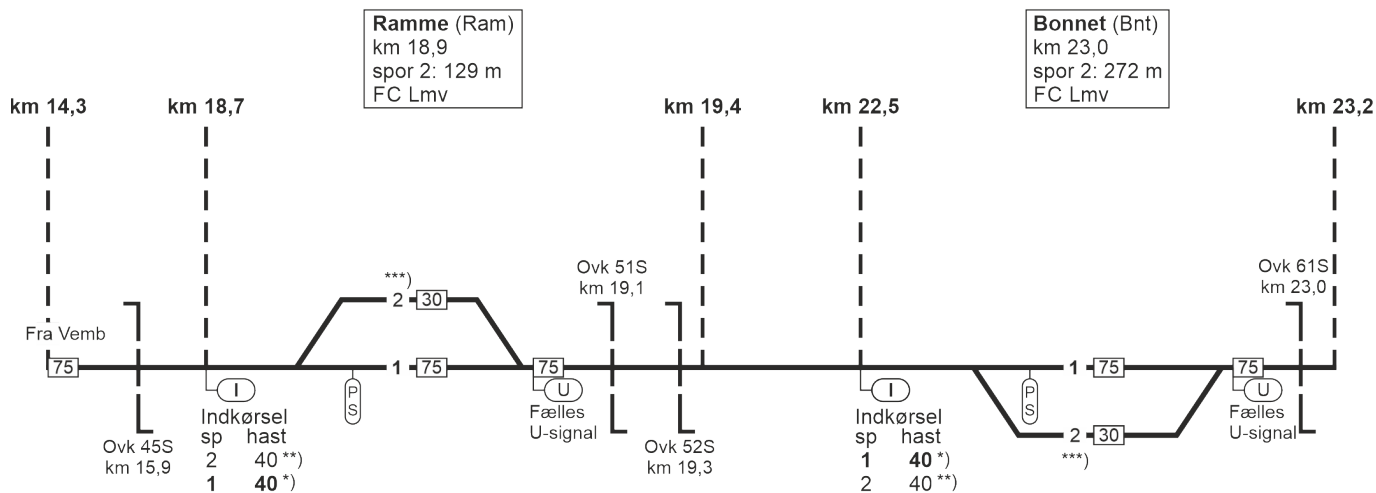

[Se modsatte
køretretning](#)

381. (Vemb) - Lemvig

FC Lemvig
linjeblok
stigning J

Lemvig (Lmv)
km 28,8
spor 3: 268 m
FC Lmv

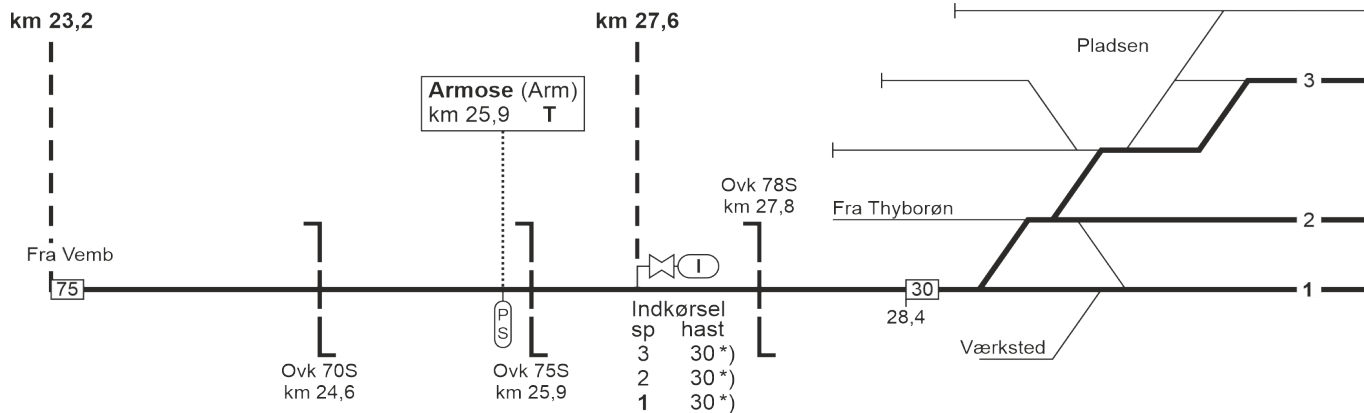

*) Hastigheden gælder først fra SR-signal 16.2.2.

[Se modsatte
køretretning](#)

382. Lemvig - Thyborøn Havn

FC Lemvig
linjeblok
stigning K

Lemvig (Lmv)
km 0,0
spor 3: 268 m
FC Lmv

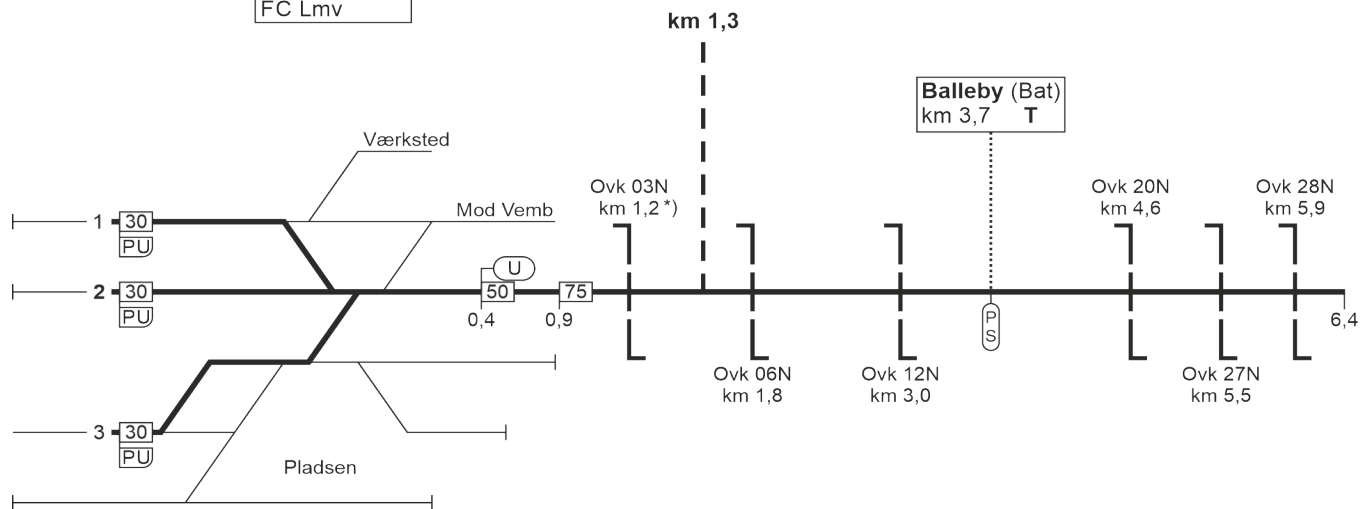

*) SR-mærke 11.5. er
opstillet 360 m
foran overkørslen

[Se modsatte
køretretning](#)

382. Lemvig - Thyborøn Havn

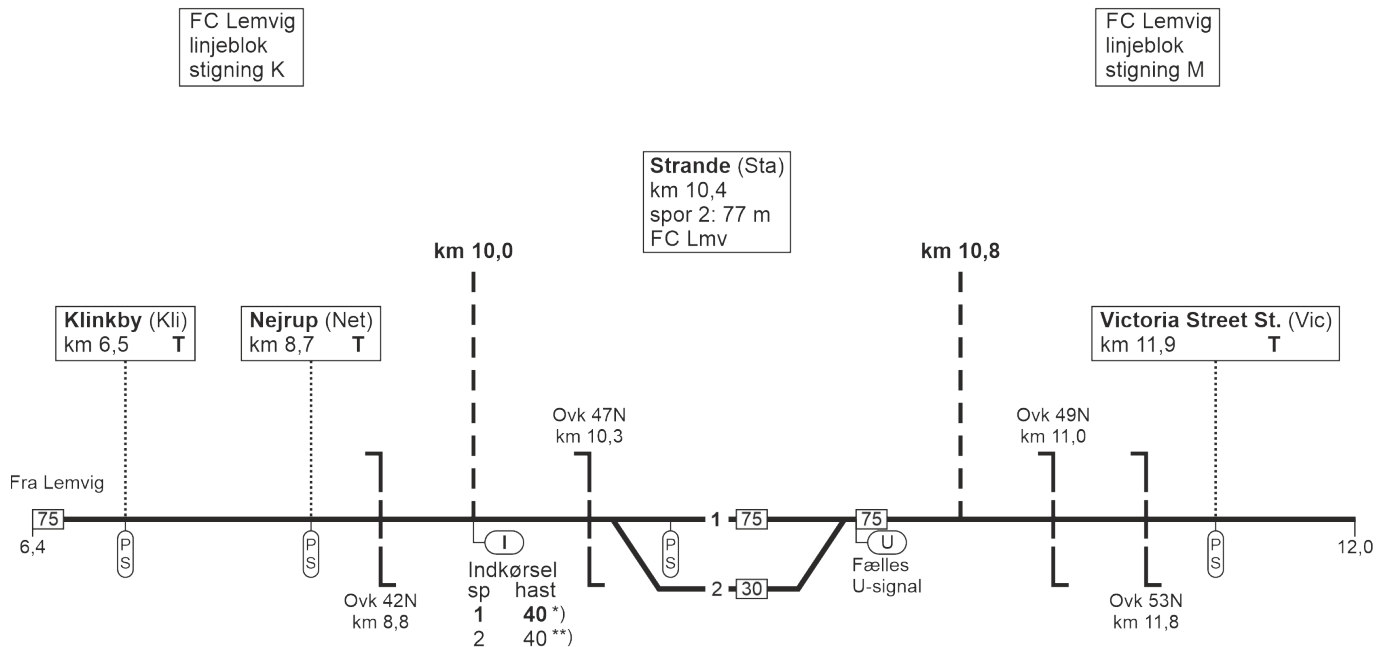

*) Ved "Kør igennem" strækningshastighed

***) 30 km/t for lokomotivtrukne tog

[Se modsatte
køreretning](#)

382. Lemvig - Thyborøn Havn

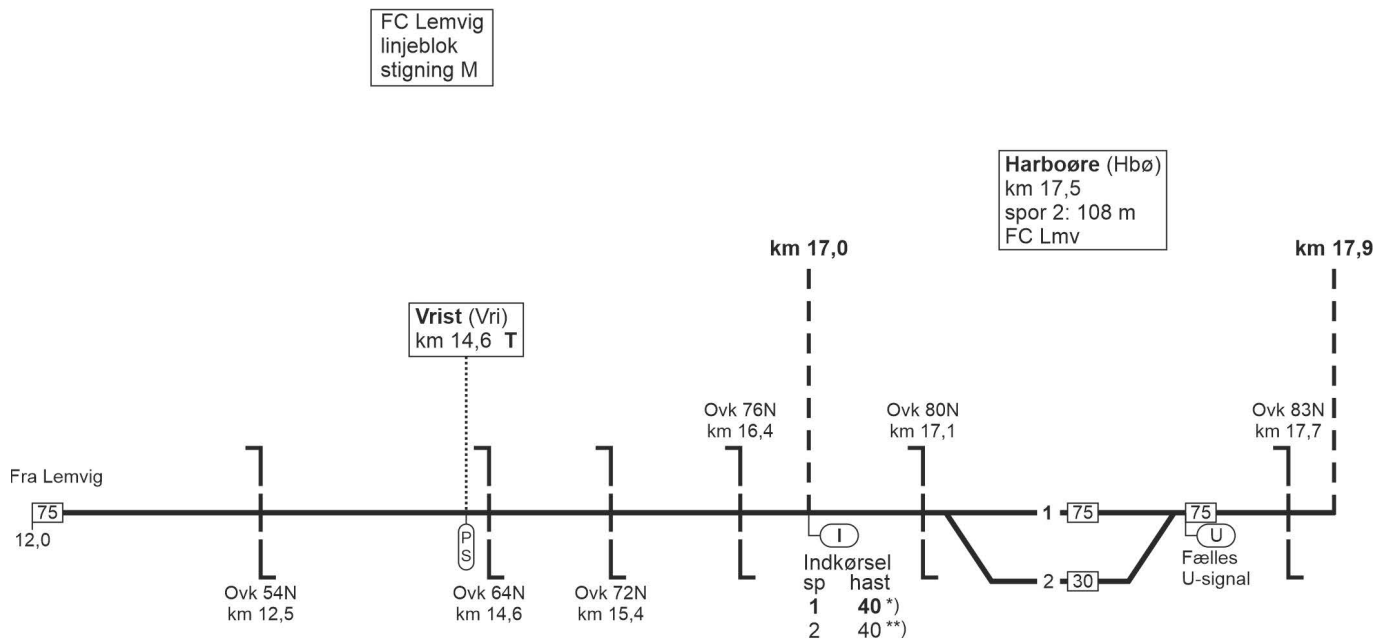

*) Ved "Kør igennem" strækningshastighed

***) 30 km/t for lokomotivtrukne tog

[Se modsatte
køretretning](#)

382. Lemvig - Thyborøn Havn

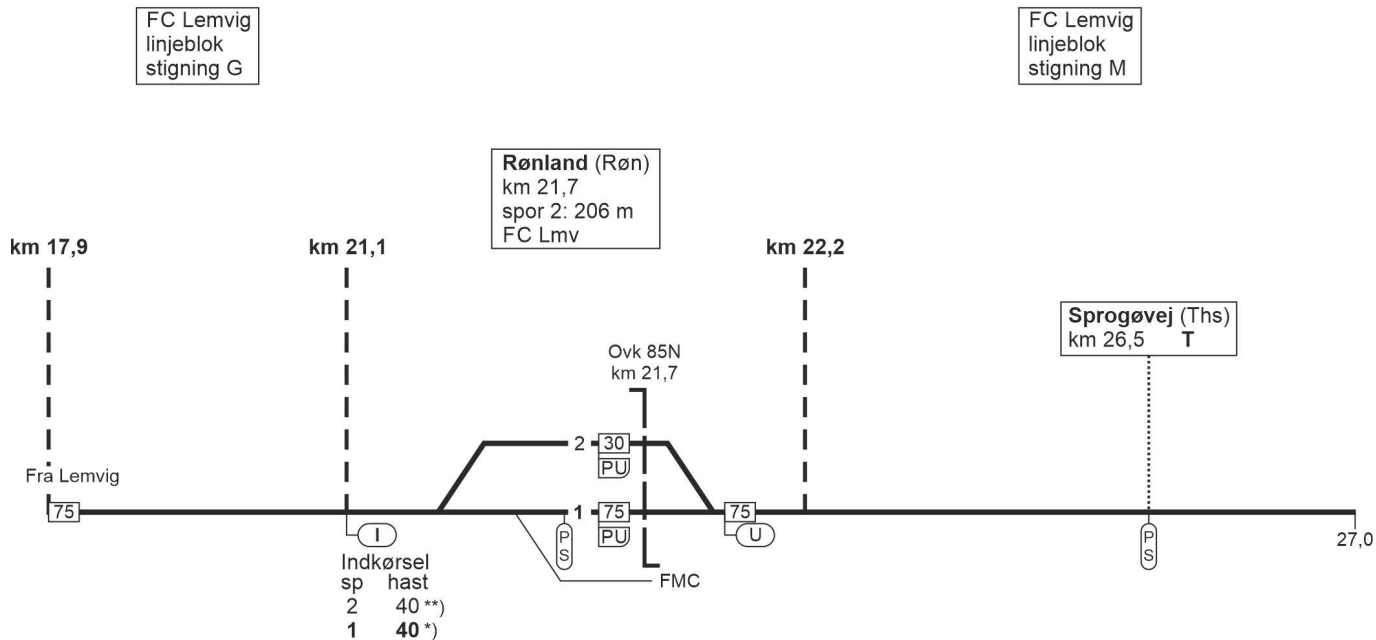

*) Ved "Kør igennem" strækningshastighed

**) 30 km/t for lokomotivtrukne tog

[Se modsatte
køreretning](#)

382. Lemvig - Thyborøn Havn

FC Lemvig
linjeblok
stigning M

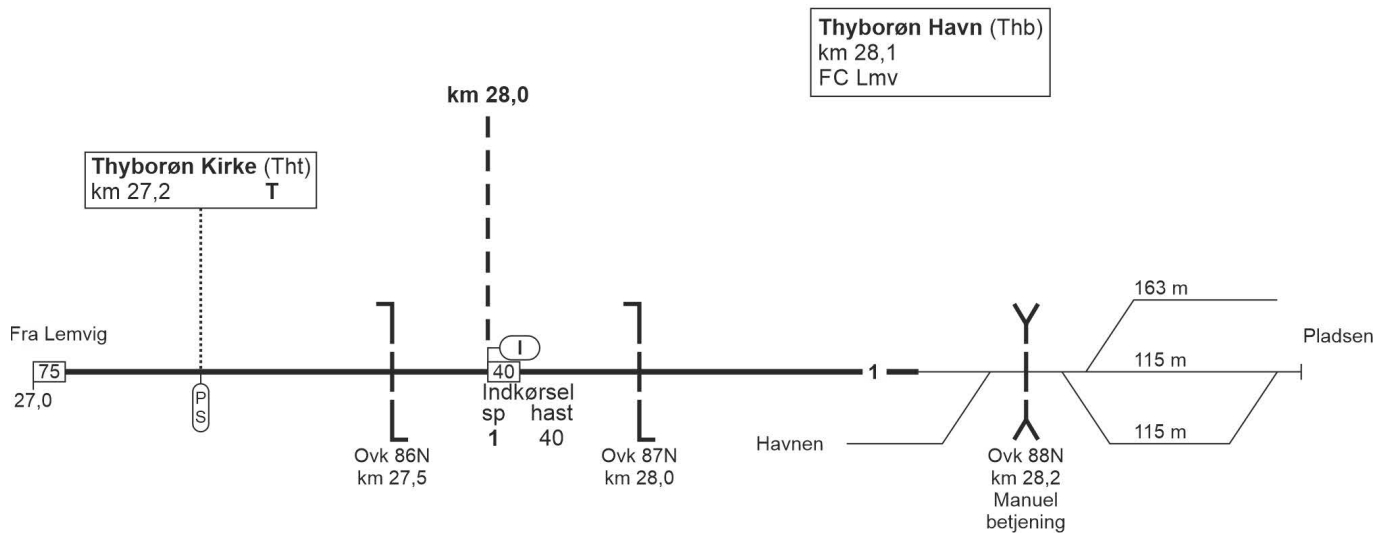

[Se modsatte
køreretning](#)

382. Thyborøn Havn - Lemvig

FC Lemvig
linjeblok
stigning M

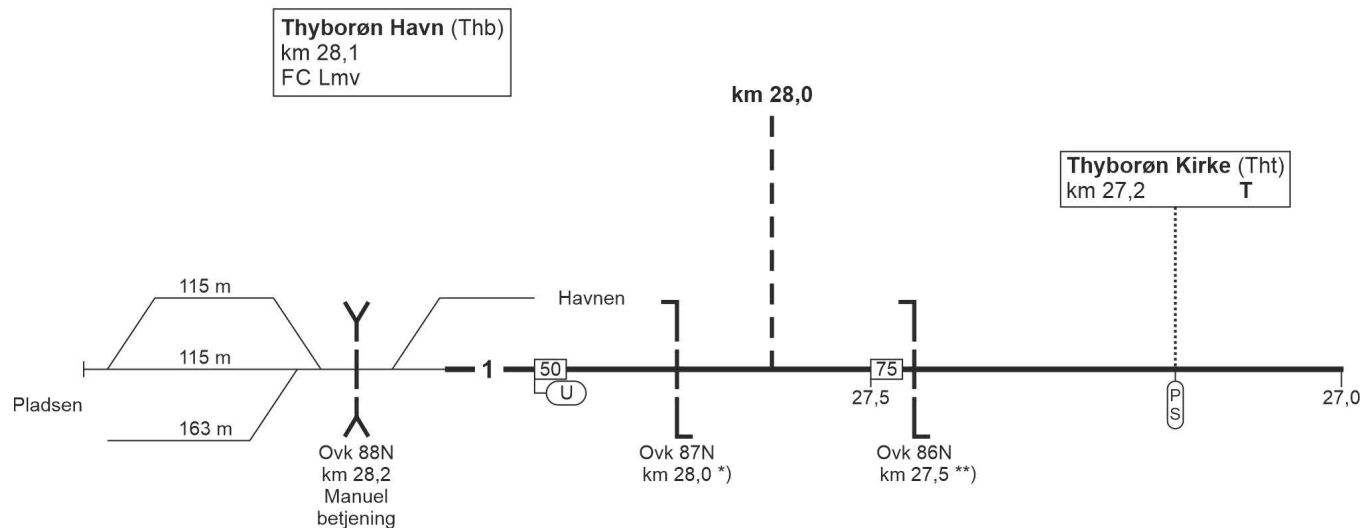

*) Udkørsel igangsættes ved betjening af ovk 87N fra betjeningskassen

***) SR-mærke 11.5. er opstillet 255 m foran overkørslen

[Se modsatte
køretretning](#)

382. Thyborøn Havn - Lemvig

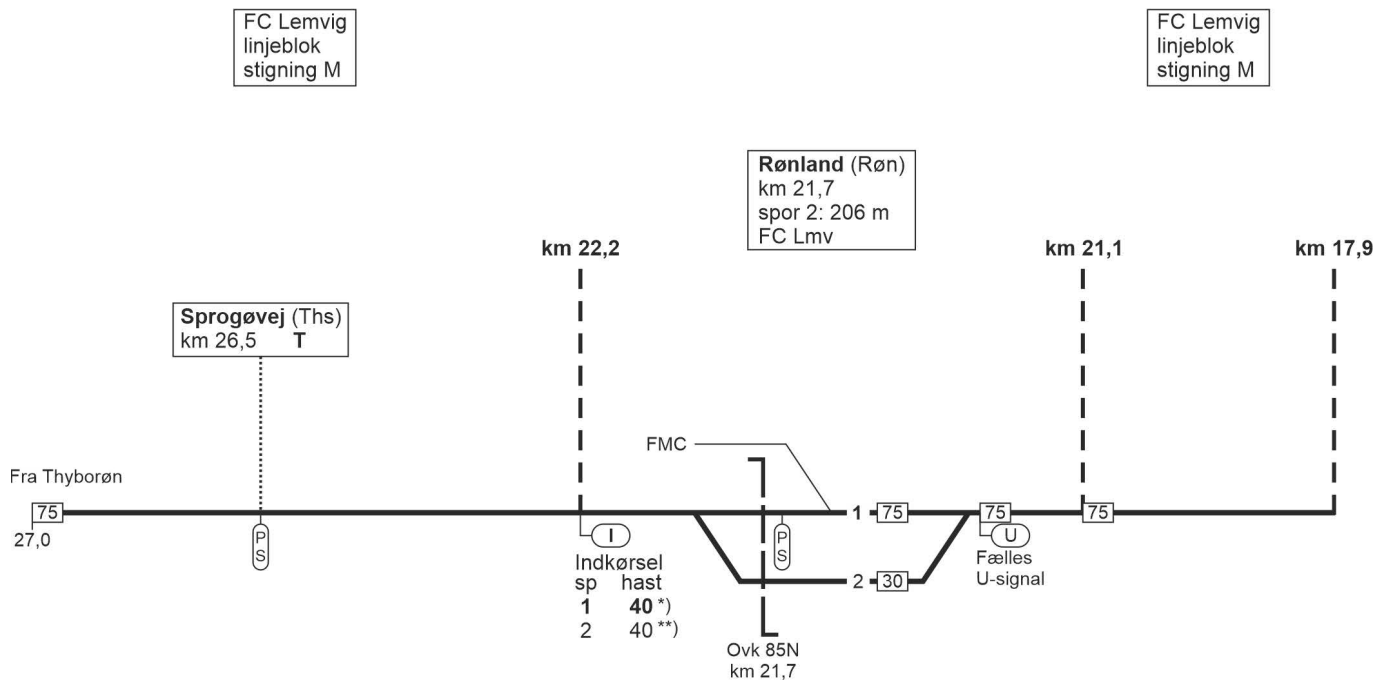

*) Ved "Kør igennem" strækningshastighed

**) 30 km/t for lokomotivtrukne tog

[Se modsatte
køreretning](#)

382. Thyborøn Havn - Lemvig

FC Lemvig
linjeblok
stigning M

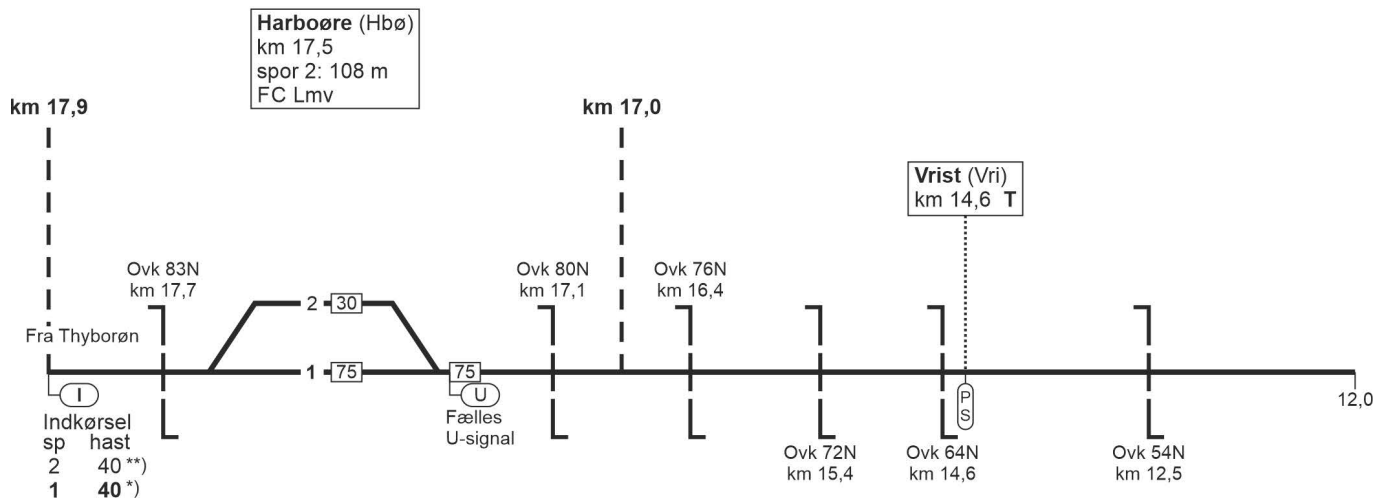

[Se modsatte
køretretning](#)

382. Thyborøn Havn - Lemvig

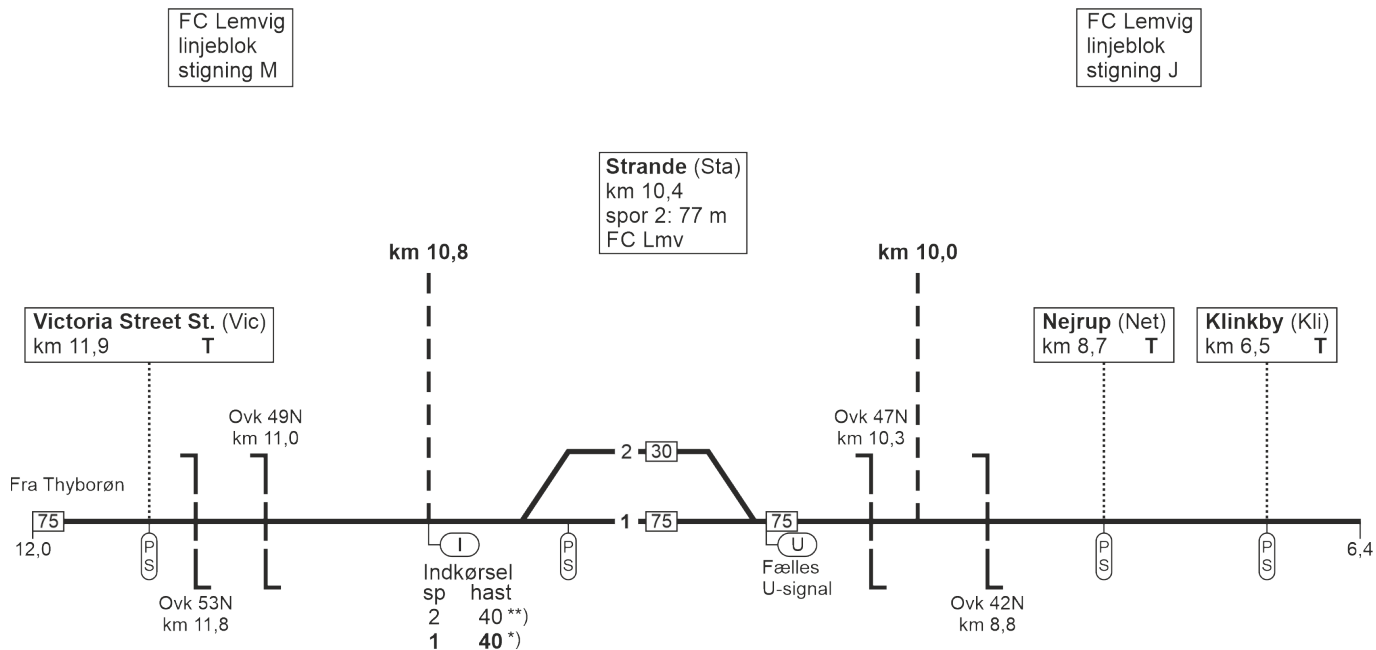

*) Ved "Kør igennem" strækningshastighed

***) 30 km/t for lokomotivtrukne tog

[Se modsatte
køretretning](#)

382. Thyborøn Havn - Lemvig

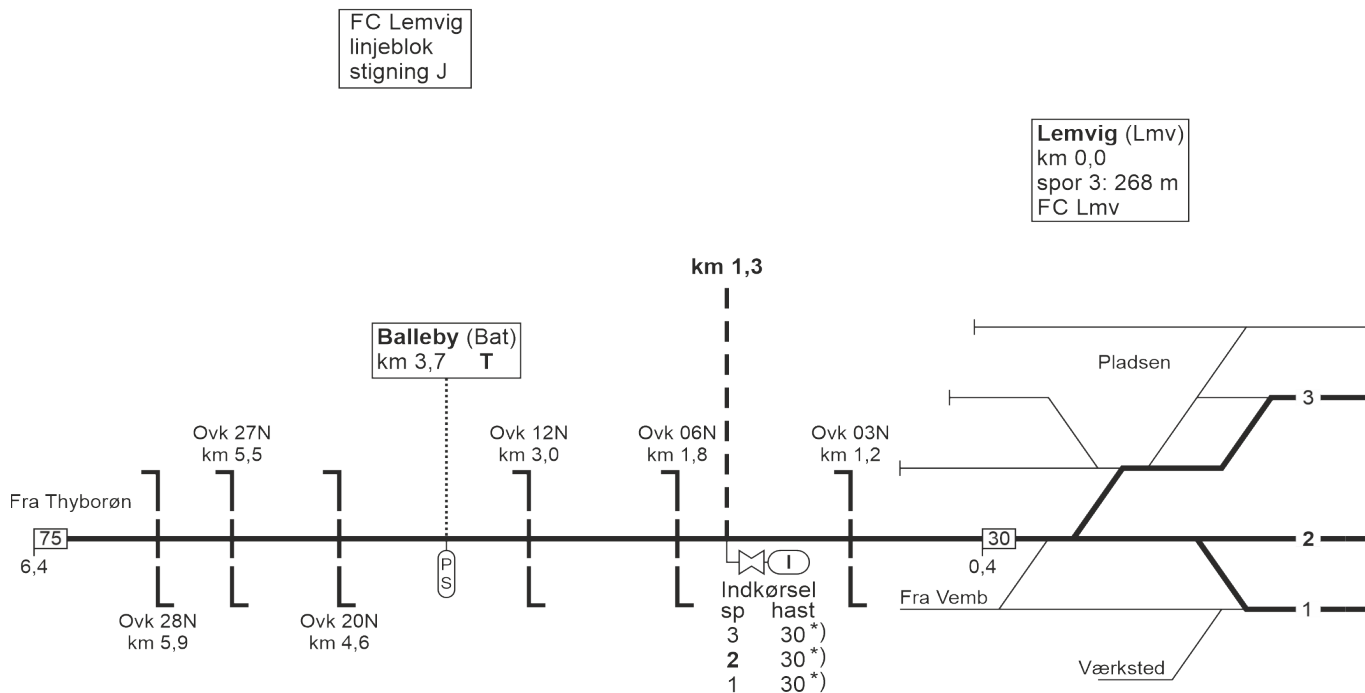

*) Hastigheden ældes først fra SR-signal 16.2.2.

[Se modsatte
køretretning](#)

381. Lemvig - (Vemb)

FC Lemvig
linjeblok
stigning M

FC Lemvig
linjeblok
stigning M

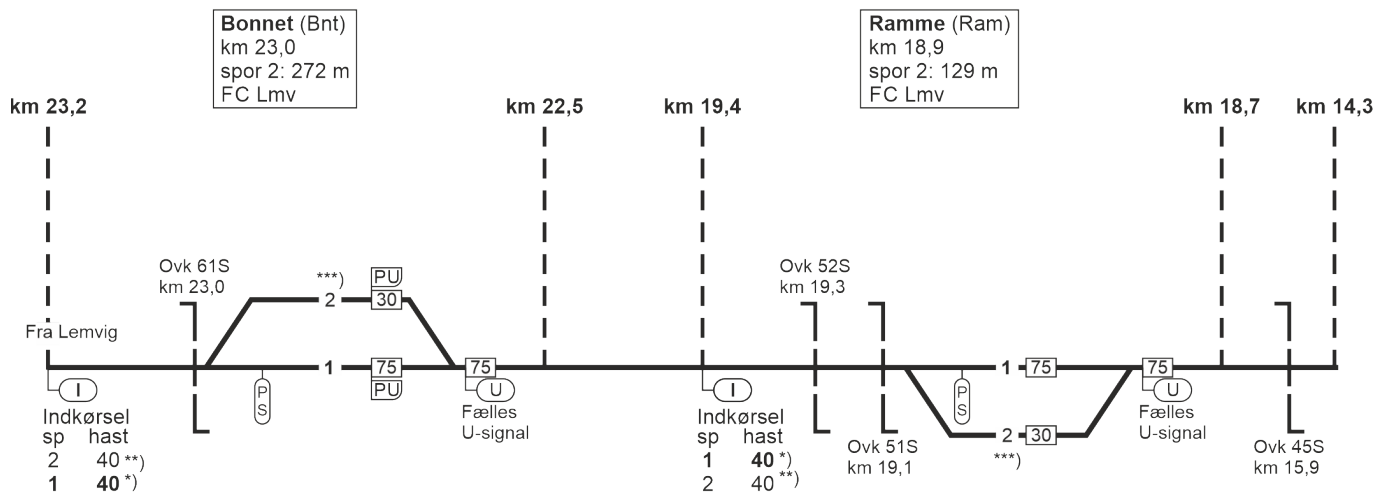

*) Ved "Kør igennem" strækningshastighed

**) 30 km/t for lokomotivtrukne tog

***) Ingen passagerudveksling i spor 2

[Se modsatte
køretretning](#)

381. Lemvig - (Vemb)

FC Lemvig
linjeblok
stigning M

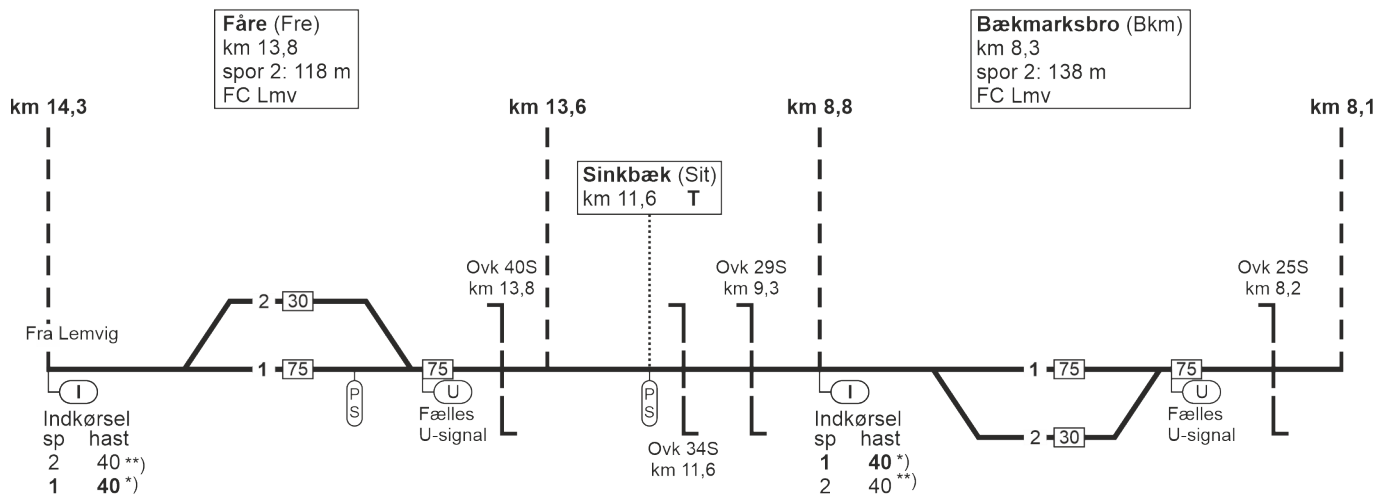

*) Ved "Kør igennem" strækningshastighed

**) 30 km/t for lokomotivtrukne tog

[Se modsatte
køretretning](#)

381. Lemvig - (Vemb)

FC Lemvig
linjeblok
stigning J

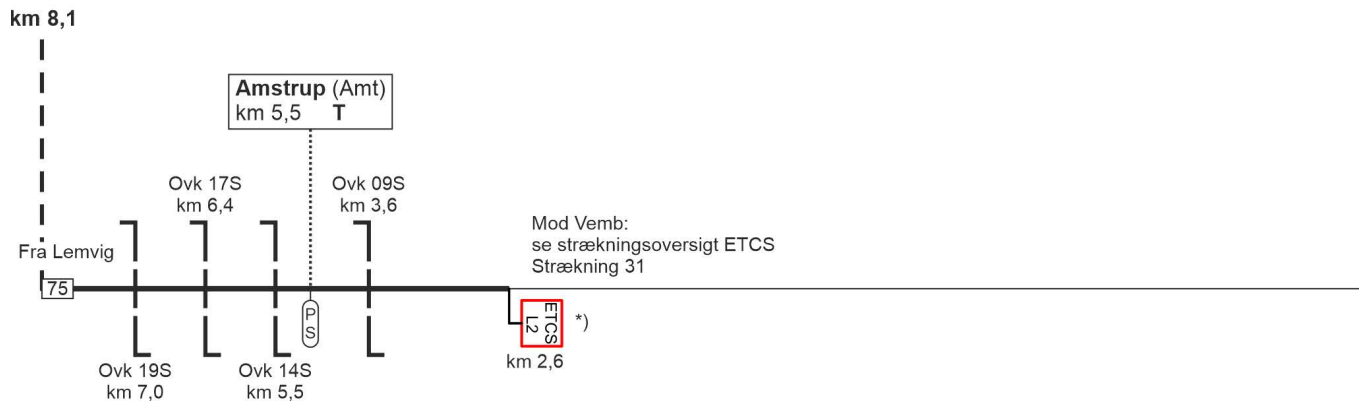

*) Afstandsmærker er opstillet foran systemgrænsen

Betjeningstid, telefonnummer mv.

| Togekspeditionssted 1 | Togfølgestation 2 | Sporbenyttelse 3 | Standningssted 4 | FC telefonnummer 5 |
|--------------------------|------------------------|---------------------|---------------------|--|
| Lemvig | Ma - Sø 0000 - 2400 | | | FC: (Vem) - Thb 97 82 32 32 (tast 2) eller 81 99 14 20 |